



## Examining the Impact of Parental Involvement on Academic Achievement and the Enhancement of Students' Active Participation: A Case Study of Public and Private Schools in Mazar-e Sharif

Abdul Wali Sirat <sup>1\*</sup>, Mohammad Samim Misikin-Yar <sup>2</sup>, Abdul Suban Sediqi <sup>3</sup>

<sup>1</sup> Department of History, Education Faculty, Samangan University

<sup>2</sup> Department of Management and Commerce, Economics Faculty, Samangan University

<sup>3</sup> Department of Islamic Science and Culture, Education Faculty, Samangan University

\* Corresponding Author: [abdulwalis123@gmail.com](mailto:abdulwalis123@gmail.com)

Cite this study: Sirat, Ab W., Misikin-Yar, M. S., Sediqi, A. S. (2025). Examining the Impact of Parental Involvement on Academic Achievement and the Enhancement of Students' Active Participation: A Case Study of Public and Private Schools in Mazar-e Sharif. *Samangan Academic and Research Journal*, 3(2), 23 -45.

### Keywords

Academic Achievement, Absenteeism, Participation, Teachers, Parents.

### Abstract

Parental involvement is recognized as one of the key factors in improving academic performance and enhancing students' active participation. Parents who actively engage in their children's learning processes—through monitoring academic assignments, providing emotional support, and maintaining effective communication with teachers—help to create a supportive educational environment. The present study aims to examine the role of parental involvement in academic achievement and the level of active participation among students in public and private schools in the city of Mazar-e Sharif. In terms of data collection, the study adopts a survey design, and with respect to its objective, it is applied research. The statistical population consisted of parents of students enrolled in public and private schools in Mazar-e Sharif, from whom 321 parents were selected using a non-probability (convenience) sampling method. Data were collected through a standardized questionnaire, whose content validity was confirmed by subject-matter experts, and whose reliability was verified using Cronbach's alpha coefficient (0.813). Data analysis was conducted using both descriptive and inferential methods. In the descriptive section, statistical indicators such as frequency and percentage were employed. In the inferential section, structural equation modeling was used as the main analytical approach, and analyses were performed using SPSS and STATA software. The findings indicate that parental involvement has a positive and statistically significant effect on students' academic achievement and their level of active participation, contributing to improved regular attendance, behavioral discipline, and social interaction. This study underscores the importance of effective interaction between parents and schools in enhancing students' academic and behavioral outcomes and offers recommendations for strengthening this relationship.

Research/Review Article

Received: 31-12-2025

Revised: 14-05-2026

Accepted: 16-05-2026

Published: 29-05-2026





## بررسی تأثیر مشارکت والدین بر پیشرفت تحصیلی و افزایش مشارکت فعال شاگردان: مطالعه موردی مکاتب دولتی و خصوصی شهر مزار شریف

پوهنمل عبدالولی سیرت<sup>۱</sup>، پوهنمل محمدصمیم مسکینیار<sup>۲</sup>، پوهنمل عبدالسبحان صدیقی<sup>۳</sup>

<sup>۱</sup>دیپارتمنت تاریخ، پوهنځی تعلیم و تربیه، پوهنتون سنگان

<sup>۲</sup>دیپارتمنت اداره و تجارت، پوهنځی اقتصاد، پوهنتون سنگان

<sup>۳</sup>دیپارتمنت فرهنگ و علوم اسلامی، پوهنځی تعلیم و تربیه، پوهنتون سنگان

\*نویسنده مسؤل: abdulwalis123@gmail.com

سیرت، ع. و. و. مسکینیار، م. ص. و صدیقی، ع. (۱۴۰۴). بررسی تأثیر مشارکت والدین بر پیشرفت تحصیلی و افزایش مشارکت فعال شاگردان: مطالعه موردی مکاتب دولتی و خصوصی شهر مزار شریف. ۳(۲)، ۲۳-۴۵

مرجع دهی

### Abstract

مشارکت والدین یکی از عوامل کلیدی در بهبود عملکرد تحصیلی و افزایش مشارکت فعال شاگردان محسوب می‌شود. والدین که به‌طور فعال در فرآیند یادگیری فرزندان خود نقش آفرینی می‌کنند، با نظارت بر تکالیف درسی، حمایت عاطفی و تعامل مؤثر با معلمان، محیط آموزشی حمایتی ایجاد می‌نمایند. تحقیق حاضر با هدف بررسی نقش مشارکت والدین در پیشرفت تحصیلی و میزان مشارکت فعال شاگردان مکاتب دولتی و خصوصی شهر مزار شریف انجام شده است. این مطالعه از نظر روش جمع‌آوری داده‌ها پیمایشی و از لحاظ هدف کاربردی است. جامعه‌ی آماری شامل والدین شاگردان مکاتب دولتی و خصوصی شهر مزار شریف بوده و ۳۲۱ نفر از والدین با استفاده از روش نمونه‌گیری غیراحتمالی (در دسترس) انتخاب شدند. ابزار جمع‌آوری داده‌ها پرسشنامه معیاری بوده که روایی آن با تایید استادان و پایایی آن با محاسبه ضریب آلفای کرونباخ (۰.۸۱۳) تأیید گردید. برای تجزیه و تحلیل داده‌ها از روش‌های توصیفی و استنباطی استفاده شده است. در بخش توصیفی، شاخص‌های آماری مانند فراوانی و درصد فراوانی به کار رفته است. در بخش استنباطی، مدل‌سازی معادلات ساختاری به‌عنوان روش تحلیل، مورد استفاده قرار گرفته و تحلیل‌ها با بهره‌گیری از نرم‌افزارهای SPSS و STATA انجام شده است. یافته‌ها نشان می‌دهد که مشارکت والدین تأثیر مثبت و معناداری بر پیشرفت تحصیلی و میزان مشارکت فعال شاگردان دارد و سبب بهبود حضور منظم، انضباط رفتاری و تعامل اجتماعی آنان می‌شود. این تحقیق بر اهمیت تعامل مؤثر میان والدین و مکتب در بهبود عملکرد تحصیلی و رفتاری شاگردان تأکید دارد و پیشنهادهایی برای تقویت این ارتباط ارائه نموده است.

### کلمات کلیدی

پیشرفت تحصیلی، غیبت، مشارکت، معلمان، والدین.



## ۱- مقدمه

پیشرفت تحصیلی و مشارکت فعال شاگردان در مکتب از اهداف اساسی و کلیدی نظام‌های آموزشی است. اگرچه افزایش ظرفیت و گسترش کمی آموزش‌ها ضروری است، اما اگر کیفیت واقعی آن نادیده گرفته شود، این رشد کمی می‌تواند بدون ایجاد تغییرات مثبت در عملکرد تحصیلی، منابع و سرمایه‌گذاری‌های انجام شده را بی‌ثمر سازد. در واقع، عدم توجه به کیفیت تحصیل و مشارکت فعال شاگردان نه تنها باعث هدر رفتن منابع می‌شود، بلکه هزینه‌های سنگین را بر جامعه تحمیل می‌نماید. بنابراین، برای بهره‌برداری بهینه از منابع و دستیابی به نتایج مطلوب در نظام آموزشی، باید بهبود کیفیت آموزش و افزایش مشارکت شاگردان در فرآیند تحصیلی را به‌طور هم‌زمان مد نظر قرار داد.

عدم مشارکت والدین در مکاتب یکی از بزرگ‌ترین چالش‌هایی است که امروزه مدیران و معلمان با آن مواجه هستند. تحقیقات انجام‌شده در سال‌های اخیر در مورد مشارکت والدین دو نکته مهم را آشکار ساخته است: مشارکت والدین تأثیر قابل توجهی بر کیفیت تجربه آموزشی و یادگیری شاگردان و نیز بر نتایج تحصیلی آن‌ها دارد. بدون همکاری مؤثر میان والدین و معلمان، تعلیم و تربیه شاگردان به‌گونه مؤثر امکان‌پذیر نیست. والدین و معلمان هر یک نقش ویژه و اساسی در روند تعلیم و تربیه شاگردان ایفا می‌کنند (ون دیونترا، ۲۰۰۹). مطالعات علمی متعدد در کشورهای مختلف نشان داده‌اند که مشارکت والدین می‌تواند تأثیرات مثبتی بر ایجاد محیط مناسب برای یادگیری، افزایش انگیزه تحصیلی، بهبود رفتار تحصیلی و در نهایت بهبود نتایج آموزشی داشته باشد. این مشارکت به اشکال مختلف از جمله نظارت بر انجام تکالیف درسی، حمایت عاطفی، توجه به مسایل اجتماعی و روانی فرزندان و برقراری ارتباط مؤثر با معلمان و مدیران مکاتب تجلی می‌یابد. این رابطه دوطرفه موجب ایجاد فضای حمایتی در خانه و مکتب برای شاگردان می‌شود که در آن، خانواده‌ها و معلمان به‌طور مشترک در جهت رشد و پیشرفت تحصیلی شاگردان گام بر می‌دارند. بنابراین، مشارکت والدین در فرآیند آموزشی و تحصیلی فرزندان، یکی از عوامل کلیدی در ارتقای کیفیت آموزشی، پیشرفت تحصیلی و مشارکت فعال شاگردان است. اهمیت این مشارکت، به‌ویژه در شرایط کنونی که مشکلات مختلف آموزشی و اجتماعی بر عملکرد تحصیلی شاگردان تأثیر می‌گذارند، بیشتر از پیش مورد توجه قرار گرفته است (سپهر، ۱۴۰۳).

افغانستان که با شرایط اقتصادی و اجتماعی خاص خود مواجه است، شواهد تجربی درباره ارتباط میان مشارکت والدین و پیشرفت تحصیلی شاگردان محدود است. بررسی‌ها نشان می‌دهد که تاکنون هیچ مطالعه

جامع در افغانستان، میزان و نوع تأثیر مشارکت والدین بر پیشرفت تحصیلی و میزان مشارکت فعال شاگردان را ارزیابی نکرده است بر همین اساس، مطالعه حاضر با هدف بررسی تأثیر مشارکت والدین بر پیشرفت تحصیلی و افزایش مشارکت فعال شاگردان در مکاتب دولتی و خصوصی شهر مزار شریف، به دنبال پر کردن این خلأ تحقیقی است. این تحقیق نه تنها قصد کمک به گسترش ادبیات موجود در این حوزه را دارد، بلکه با ارائه یافته‌هایی کاربردی، زمینه را برای تدوین استراتژی‌های مؤثر از سوی معلمان، سیاست‌گذاران و مسئولان آموزشی فراهم می‌آورد. هم‌چنین، نتایج این تحقیق می‌تواند راه کارهای عملی برای کاهش فاصله میان خانه و مکتب و افزایش همکاری میان والدین و معلمان ارائه دهد که در نهایت به بهبود نتایج تحصیلی و اجتماعی شاگردان منجر خواهد شد.

## ۲- پیشینه تحقیق

### ۲-۱ مطالعات مربوط به مشارکت والدین و پیشرفت تحصیلی

تحقیقات زیادی پیرامون تأثیر مشارکت والدین بر پیشرفت تحصیلی شاگردان انجام شده که نتایج آن‌ها نشان‌دهنده اثر مثبت مشارکت بر عملکرد تحصیلی است. به عنوان مثال، یافته‌های منساه و همکاران<sup>۱</sup> (۲۰۲۴) نشان دادند که مشارکت والدین در امور مکتب تأثیر مثبت بر عملکرد تحصیلی دارد، در حالیکه فعالیت‌های خانگی تأثیر منفی دارند. لورا اسمو کوسکا<sup>۲</sup> (۲۰۲۰) در تحقیقی نشان داد که ارتباط بیشتر والدین با مکتب موجب موفقیت بیشتر تحصیلی فرزندان می‌شود. نتایج تحقیق بنر و همکاران<sup>۳</sup> (۲۰۱۶) نشان داد که مشارکت والدین در امور مکتب و انتظارات آموزشی بر پیشرفت تحصیلی (مانند نمرات و دست‌آوردهای آموزشی بلند مدت) تأثیر قابل توجهی دارد. ماهورو و هونگی<sup>۴</sup> (۲۰۱۶) در تحقیق خویش نیز دریافتند که افزایش مشارکت والدین در امور آموزشی باعث بهبود نمرات شاگردان می‌شود.

یافته‌های تحقیقات دیگری هم‌چون مک نیل<sup>۵</sup> (۲۰۱۴) تأکید دارند که نیاز به تحقیقات بیشتر در تعاملات والدین و فرزندان برای بهبود مشارکت والدین در بسترهای مختلف مکتب است. نتایج تحقیق فن و ویلیمز<sup>۶</sup> (۲۰۰۹) نیز نشان دادند که آرمان‌های آموزشی والدین و ارتباط مثبت آنها با مکتب تأثیر مثبت بر انگیزش و مشارکت تحصیلی شاگردان دارد. تحقیقات دیگری مانند تقی پور و داوود (۱۳۹۷) و علی کرد (۱۴۰۲) تأکید دارند که همکاری مؤثر والدین با معلمان و مکاتب و حمایت عاطفی فرزندان در خانه، تأثیر مثبت بر افزایش انگیزه و بهبود عملکرد تحصیلی شاگردان دارد.

<sup>1</sup> Mensah & et al

<sup>2</sup> Smokoska

<sup>3</sup> Benner & et al

<sup>4</sup> Mahuro & Hungi

<sup>5</sup> McNeal

<sup>6</sup> Fan & Williams

علاوه بر تحقیقات فوق، تحقیق که توسط محمد حسین قبادی فرزنان (۱۴۰۱) انجام شده است، نشان داده که فعالیت‌های مشارکتی والدین مانند بررسی تکالیف درسی و حضور در جلسات مکتب، موجب کاهش مشکلات رفتاری و تحصیلی شاگردان می‌شود. هم‌چنین تحقیق که توسط سید محمد حسین حیدرزاده و دیگران (۱۴۰۱) انجام شده است، نشان می‌دهد که حمایت و انگیزش خانواده تأثیر مثبت بر عملکرد تحصیلی شاگردان دارد.

با توجه به یافته‌های تحقیقات علمی محققان، که حاکی از رابطه مثبت میان مشارکت والدین و پیشرفت تحصیلی است، می‌توان فرضیه اول تحقیق را به این صورت مطرح کرد: مشارکت والدین تأثیر مثبت و معناداری بر پیشرفت تحصیلی شاگردان مکاتب دولتی و خصوصی شهر مزار شریف دارد.

## ۲-۲- مطالعات مربوط به مشارکت والدین و مشارکت فعال شاگردان

مشارکت والدین، همان‌گونه که در این مطالعه مورد بررسی قرار گرفته است، به رفتارهای والدین در خانه و مکتب اشاره دارد که با هدف کمک به تجربیات کلی یادگیری فرزندان انجام می‌شود (برونفنبرنر<sup>۱</sup>، ۱۹۸۶؛ جلال‌الدین<sup>۲</sup>، ۱۹۹۴). مطالعات گسترده نشان داده است که مشارکت والدین در آموزش با موفقیت تحصیلی شاگردان و قطع ارتباط آنها با مکتب مرتبط است (کریستنسن و همکاران<sup>۳</sup>، ۱۹۹۲؛ اپستین<sup>۴</sup>، ۱۹۹۶؛ پاولسون<sup>۵</sup>، ۱۹۹۴).

مطالعات دیگری مانند عبدالفتاح<sup>۶</sup> (۲۰۰۶) نیز تأیید کردند که مشارکت والدین، سطح تحصیلات والدین و ساختار خانواده‌گی (خانواده‌های منسجم یا غیر منسجم) به طور غیرمستقیم بر موفقیت تحصیلی و مشارکت فعال شاگردان تأثیر می‌گذارند. ندواندوه<sup>۷</sup> (۲۰۲۳) نشان داد که با وجود موانع برای مشارکت مؤثر والدین، این مشارکت با بهبود انضباط و موفقیت تحصیلی شاگردان مرتبط است. هایباریمانانا<sup>۸</sup> (۲۰۲۱) نیز تأکید دارد که رابطه مثبت و ضعیف بین مشارکت والدین و انضباط شاگردان وجود دارد. ماناملا<sup>۹</sup> (۲۰۱۵) مشارکت والدین نقش مؤثری در بهبود نظم در مکاتب دارد. والدین که در فعالیت‌های مکتب مشارکت داشتند، توانستند رفتارهای مثبت شاگردان را تقویت کنند و از بروز مشکلات انضباطی جلوگیری کنند. هم‌چنان سپادا و گرپین<sup>۱۰</sup> (۲۰۲۰) نشان دادند که مشارکت والدین رابطه منفی با غیبت دارد. سطح بالای مشارکت والدین در خانه و مشارکت

<sup>1</sup> Bronfenbrenner

<sup>2</sup> Galal-El-Dean

<sup>3</sup> Christenson & et al

<sup>4</sup> Epstein

<sup>5</sup> Paulson

<sup>6</sup> Abd-El-Fattah

<sup>7</sup> Ndwandwe

<sup>8</sup> Habyarimana

<sup>9</sup> Manamela

<sup>10</sup> Cepada & Grepon

اوسط آنها در مکتب، به طور قابل توجهی با غیبت شاگردان مرتبط است. به هر اندازه مشارکت والدین در مکتب کاهش یابد، میزان غیبت شاگردان افزایش می‌یابد.

با توجه به یافته‌های تحقیقات انجام شده می‌توان فرضیه دوم تحقیق را چنین مطرح نمود: مشارکت والدین رابطه مثبت و معناداری با مشارکت فعال شاگردان مکاتب دولتی و خصوصی شهر مزار شریف دارد.

### ۳- روش تحقیق

#### ۳-۱ داده‌ها و اطلاعات

این تحقیق از نظر روش جمع‌آوری داده‌ها، پیمایشی و از لحاظ هدف در زمره تحقیقات کاربردی قرار دارد. جامعه آماری شامل والدین شاگردان مکاتب دولتی و خصوصی شهر مزار شریف است. با توجه به عدم دسترسی به آمار دقیق و مشخص والدین و نامعین بودن جامعه آماری، از روش نمونه‌گیری غیراحتمالی، به‌ویژه نمونه‌گیری «آسان<sup>۱</sup>» یا «در دسترس» استفاده شد. این روش به‌ویژه در شرایط که فهرست کاملی از جامعه آماری در دسترس محقق نباشد یا در جوامع بزرگ و پراکنده، کارایی بیشتری دارد (ویلسون<sup>۲</sup>، ۲۰۱۳). روش نمونه‌گیری در دسترس بر انتخاب پاسخ‌دهندگان تمرکز دارد که به‌سادگی در دسترس محقق قرار می‌گیرند. این روش از الگوی مشخص پیروی نمی‌کند و ممکن است پاسخ‌دهندگان از میان افرادی که در مکان‌هایی نظیر ساختمان‌های عمومی، محل‌های کار یا در سطح شهر حضور دارند، انتخاب شوند (گالوی<sup>۳</sup>، ۲۰۰۵). با توجه به این روش، حجم نمونه تحقیق متناسب با تعداد والدین که در زمان جمع‌آوری داده‌ها در دسترس بودند، تعیین شد. در نهایت، ۳۲۱ نفر از والدین شاگردان مکاتب دولتی و خصوصی شهر مزار شریف به‌عنوان جامعه نمونه انتخاب شدند و داده‌های مورد نیاز از طریق مصاحبه‌ی حضوری و تکمیل پرسشنامه، گردآوری شد. برای اطمینان از کفایت حجم نمونه، مطالعات مشابه بررسی شد. به‌عنوان نمونه، کوک<sup>۴</sup> (۲۰۲۱) با استفاده از روش نمونه‌گیری در دسترس و حجم نمونه‌ی ۵۰ نفر، تأثیر مشارکت والدین بر استعداد و تیز هوشی شاگردان را بررسی کرد، عبدالفتاح<sup>۵</sup> (۲۰۰۶) نیز با انتخاب ۲۷۵ شاگرد، رابطه بین میزان مشارکت والدین و موفقیت تحصیلی شاگردان را مورد مطالعه قرار داد. هم‌چنین، در مطالعه‌ی منساه و همکاران<sup>۶</sup> (۲۰۲۴)، ۱۹۷ شاگرد دختر به‌عنوان نمونه، انتخاب شدند. این مطالعات مشابه نشان‌دهنده کفایت حجم نمونه در تحقیق حاضر است.

#### ۳-۲ ابزار جمع‌آوری داده‌ها

<sup>1</sup> Convenience Sampling

<sup>2</sup> Wilson

<sup>3</sup> Galloway

<sup>4</sup> Cook

<sup>5</sup> Abd-El-Fattah

<sup>6</sup> Mensah & et al

برای گردآوری داده‌ها، از یک پرسشنامه استفاده شد که شامل بخش‌های مختلف از جمله: اطلاعات جمعیت‌شناختی، میزان مشارکت والدین، پیشرفت تحصیلی شاگردان و عدم مشارکت فعال (غیبت و بی‌انضباطی) شاگردان بود. برای سنجش میزان مشارکت والدین، از پرسشنامه‌ی استاندارد کارگان<sup>۱</sup> (۲۰۰۲) بهره گرفته شد و سؤالات مرتبط با پیشرفت تحصیلی و عدم مشارکت فعال شاگردان با اقتباس از عبدالفتاح<sup>۲</sup> (۲۰۰۶) طراحی شدند. این پرسشنامه با هدف جمع‌آوری داده‌های جامع و دقیق در راستای دستیابی به اهداف تحقیق تدوین و اجرا گردید. جزئیات بخش‌های مختلف پرسشنامه در جدول (۱) ارائه شده است. برای اطمینان از روایی پرسشنامه، محتوای آن توسط گروهی از اساتید و کارشناسان بررسی و تأیید شد. هم‌چنین، به منظور ارزیابی پایایی، پرسشنامه به صورت آزمایشی میان ۳۰ نفر از والدین توزیع گردید. با استفاده از ضریب آلفای کرونباخ<sup>۳</sup>، پایایی کل پرسشنامه ۰.۸۱۳ محاسبه شد که نشان‌دهنده پایایی قابل قبول ابزار است.

#### جدول ۱ - بخش‌های اصلی پرسشنامه به همراه تعداد سؤالات

بخش	زیر بخش	سؤالات
مشارکت والدین	فراوانی تماس والدین و معلم	(۱) در سال گذشته، شما با معلم فرزندان چند بار تماس گرفته‌اید؟ (۲) در سال گذشته، معلم فرزندان با شما چند مرتبه تماس گرفته است؟ (۳) در سال گذشته، شما برای معلم فرزندان چند بار نامه نوشته‌اید؟ (۴) در سال گذشته، معلم فرزندان برای شما چند مرتبه نامه نوشته است؟ (۵) در سال گذشته، شما به مکتب فرزندان چند بار رفته‌اید تا با معلمش صحبت کنید؟
	مشارکت و فعالیت‌های داوطلبانه والدین در مکتب	(۱) در سال گذشته، شما برای رویدادهای خاص (مانند نمایشگاه کتاب یا سایر برنامه‌ها) چند مرتبه به مکتب فرزندان دعوت شده‌اید؟ (۲) در سال گذشته، شما در رویدادهای خاص (مانند نمایشگاه کتاب یا سایر برنامه‌ها) چند بار در مکتب فرزندان شرکت کرده‌اید؟ (۳) در سال گذشته، شما چند بار برای حضور در جلسه والدین و معلم دعوت شده‌اید؟ (۴) در سال گذشته، شما چند مرتبه در جلسه والدین و معلم شرکت کرده‌اید؟ (۵) در سال گذشته، شما چند مرتبه در جلسات (انجمن والدین و معلمان) شرکت کرده‌اید؟ (۶) تا چه میزان شما وسایل و امکانات مانند کتاب‌ها و دیگر لوازم را به صنف یا مکتب می‌فرستید؟ (۷) تا چه اندازه شما به صورت داوطلبانه به فعالیت‌های مربوط به مکتب کمک می‌کنید؟ مانند سیر علمی، بازی ورزشی، یا فعالیت‌های دیگر.
کیفیت رابطه بین والدین و معلم		(۱) تا چه حد برای بازدید از مکتب فرزندان از جانب اداره مکتب استقبال می‌شوید؟ (۲) تا چه میزان از صحبت با معلم فرزندان لذت می‌برید؟ (۳) تا چه اندازه معلم فرزندان به فرزند شما اهمیت می‌دهد؟ (۴) تا چه حد معلم فرزندان علاقه‌مند است که شما را بیشتر بشناسد؟ (۵) تا چه میزان احساس راحتی می‌کنید که در مورد فرزندان با معلمش صحبت کنید؟ (۶) تا چه اندازه احساس می‌کنید که معلم فرزندان به پیشنهادها یا پیشنهادهای شما توجه می‌کند؟ (۷) تا چه حد از معلم فرزندان سوال می‌پرسید یا پیشنهادهای در مورد فرزندان ارائه می‌دهید؟

<sup>1</sup> Corrigan

<sup>2</sup> Abd-El-Fattah

<sup>3</sup> Cronbach's Alpha

<p>(۱) تا چه میزان فکر می کنید که مکتب فرزندان جای خوبی برای او است؟ (۲) تا چه اندازه کارکنان مکتب فرزندان کارهای خوبی برای فرزند شما انجام می دهند؟ (۳) تا چه حد به کارکنان مکتب فرزندان اعتماد دارید؟ (۴) تا چه میزان فکر می کنید که مکتب فرزندان در آماده سازی فرزند شما برای آینده موفق است؟</p>	<p>تأیید والدین از مکتب فرزندان</p>
<p>(۱) تا چه اندازه به فرزندان در خانه در موضوعاتی که دچار مشکل است کمک می کنید؟ (۲) تا چه حد فرزندان را به کتابخانه می برید؟ (۳) تا چه میزان اطمینان حاصل می کنید که فرزندان تکالیف درسی خود را انجام دهد؟</p>	<p>حمایت والدین از آموزش فرزندان در خانه</p>
<p>(۱) در سال جاری، نمرات فرزندان نسبت به سال گذشته تا چه میزان بهبود یافته است؟ (۲) تا چه حد فرزندان معمولاً در امتحانات صنفی نمرات بالاتر از اوسط صنف کسب می کنند؟ (۳) معلمان از پیشرفت تحصیلی فرزندان تا چه میزان رضایت دارند؟ (۴) فرزندان در یادگیری مفاهیم جدید تا چه اندازه سریع تر از قبل عمل می کنند؟ (۵) تا چه اندازه فرزندان هدف مشخصی برای نمرات خود در هر درس دارند؟ (۶) تا چه حد فرزندان برای بهبود عملکرد در دروس سخت تر تلاش بیشتری می کنند؟</p>	<p>پیشرفت تحصیلی شاگردان</p>
<p>(۱) تا چه میزان فرزندان در ماه گذشته بدون دلیل غیبت داشته است؟ (۲) فرزندان در طول ماه گذشته بدون اطلاع مکتب یا صنف را چند مرتبه ترک کرده است؟ (۳) فرزندان در ماه گذشته به دلیل مسائل انضباطی یا تخلف از طرف اداره مکتب چند بار تذکر یا توصیه دریافت کرده است.</p>	<p>مشارکت فعال</p>

### ۳-۳ روش تجزیه و تحلیل داده ها

برای تجزیه و تحلیل داده ها و آزمون فرضیات تحقیق، از روش های آمار توصیفی و استنباطی استفاده گردید. در ابتدا، برای تحلیل ویژگی های پایه ای داده ها و توصیف ساختار نمونه، از روش های آمار توصیفی نظیر فراوانی و درصد فراوانی استفاده شد.

در ادامه، برای آزمون فرضیات و بررسی روابط بین متغیرها، از مدل سازی معادلات ساختاری<sup>۱</sup> (SEM) بهره گرفته شد. این روش از دو ویژگی مهم برخوردار است: اول، در SEM، روابط علت و معلول بین متغیرهای مختلف از طریق مجموعه ای از معادلات رگرسیون هم زمان برای هر متغیر وابسته مدل سازی می شود. این ویژگی، SEM را از روش هایی مانند تحلیل واریانس چند متغیره، تحلیل همبستگی و رگرسیون متمایز می کند، زیرا این روش ها تنها قادر به بررسی یک رابطه میان متغیرهای وابسته و مستقل هستند، در حالیکه SEM می تواند روابط پیچیده تر و هم زمان را بررسی کند. دوم، روابط بین متغیرها می توانند به صورت تصویری نمایش داده شوند، که این امر باعث تسهیل در فهم و تحلیل مدل می گردد. سپس، مدل فرضی ساخته شده می تواند با استفاده از تحلیل آماری به طور هم زمان برای همه متغیرها مورد آزمایش قرار گیرد تا بررسی شود که چه حد با داده ها تطابق دارد. اگر مدل به خوبی با داده ها تطابق داشته باشد، می توان گفت که روابط موجود در مدل صحیح هستند.

<sup>1</sup>Structural equation model analysis

اما اگر مدل به خوبی برازش نشود، نشان‌دهنده این است که روابط فرض شده در مدل، نیاز به تغییر و اصلاح دارند (هیر و همکاران<sup>۱</sup>، ۱۹۹۸).

در این مطالعه، برای ارزیابی مناسب بودن مدل ساختاری تحقیق و تطابق آن با داده‌ها، از شاخص‌های برازش مختلف استفاده شد که شامل شاخص برازش تطبیقی (CFI)، شاخص تاکر-لوییس (TLI)، میانگین عنصر استاندارد جذر پسمانده (SRMR) و میانگین خطای جذر تقریب‌سازی (RMSEA) می‌باشد. این شاخص‌ها برای ارزیابی دقت و صحت مدل‌سازی معادلات ساختاری استفاده گردیدند. تمامی تجزیه و تحلیل‌های آماری توصیفی با استفاده از نرم‌افزار SPSS انجام شد، در حالیکه تحلیل‌های آماری استنباطی و مدل‌سازی معادلات ساختاری با استفاده از نرم‌افزار STATA صورت گرفت.

#### ۴- یافته‌ها

##### ۴-۱- یافته‌های توصیفی

نتایج آمار توصیفی مربوط به ویژگی‌های جمعیت‌شناختی جامعه نمونه در جدول (۲) ارائه شده است. براساس این نتایج، اکثر از اشراک کنندگان مردان بودند (۸۸.۵ درصد) و زنان تنها ۱۱.۵ درصد از نمونه را تشکیل دادند. از نظر سنی، بیشترین درصد اشراک کنندگان در بازه سنی ۴۰ تا ۵۰ سال قرار داشتند (۳۳.۳ درصد) و کمترین درصد به افراد بالای ۶۰ سال اختصاص داشت (۶.۹ درصد). از نظر تعداد فرزندان، ۳۱.۵ درصد از والدین بیش از ۵ فرزند داشتند و ۹.۲ درصد تنها دارای یک فرزند بودند. هم‌چنین، ۳۹.۹ درصد والدین تنها یک فرزند خود را به مکتب فرستاده بودند، در حالی که ۵.۶ درصد بیش از ۶ فرزند شامل مکتب داشتند. در ارتباط با نوع مکتب، ۵۰.۵ درصد فرزندان در مکاتب دولتی و ۴۹.۵ درصد در مکاتب خصوصی ثبت‌نام شده بودند. محل سکونت شرکت کنندگان نشان داد که اکثریت آن‌ها (۹۰ درصد) در شهر زندگی می‌کردند و تنها ۱۰ درصد در مناطق روستایی سکونت داشتند. از نظر تحصیلات والدین، ۴۴.۲ درصد از پدران دارای سند لیسانس و ۱.۲ درصد دارای سند دکترا بودند، در حالیکه ۲۷.۱ درصد از مادران لیسانس و ۰.۳ درصد دکترا داشتند. مذهب اکثریت اشراک کنندگان، سنی بود (۸۵ درصد) و تنها ۱.۶ درصد از مذاهب دیگر بودند. از لحاظ قومیت، بیشترین درصد به قوم تاجیک (۵۰.۲ درصد) اختصاص داشت و سایر اقوام شامل اوزبیک (۲۲.۱ درصد)، هزاره (۱۱.۲ درصد)، پشتون (۱۰.۳ درصد)، اقوام دیگر (۴ درصد) و سادات (۲.۲ درصد) بودند. در ارتباط با وضعیت شغلی والدین، ۳۸.۶ درصد در نهادهای خصوصی مشغول به کار بودند، ۳۳.۶ درصد شغل آزاد داشتند، ۱۷.۱ درصد کارمند دولت و ۱۰.۳ درصد بیکار و ۰.۳ درصد آنها متقاعد بودند. این اطلاعات، توصیف جامعی از ویژگی‌های جمعیت‌شناختی نمونه فراهم می‌کند و به درک بهتر ویژگی‌های پاسخ‌دهندگان کمک می‌کند.

<sup>1</sup> Hair and et al

جدول ۲ - توزیع فراوانی ویژگی‌های جمعیت شناختی

متغیر	گزینه‌ها	فراوانی	درصد فراوانی
جنسیت	مرد	۲۸۴	۸۸.۵
	زن	۳۷	۱۱.۵
سن	۲۰ الی ۳۰ سال	۶۰	۱۸.۷
	۳۰ الی ۴۰ سال	۸۸	۲۷.۴
	۴۰ الی ۵۰ سال	۱۰۷	۳۳.۳
	۵۰ الی ۶۰ سال	۴۴	۱۳.۷
	بالاتر از ۶۰	۲۲	۶.۹
	۱	۳۰	۹.۳
تعداد فرزندان	۲	۵۳	۱۶.۵
	۳	۷۵	۲۳.۴
	۴	۶۲	۱۹.۳
	بیشتر از ۵	۱۰۱	۳۱.۵
تعداد فرزندان شامل مکتب	۱	۱۱۵	۳۵.۸
	۲	۱۲۸	۳۹.۹
	۳	۴۰	۱۲.۵
	۴	۲۰	۶.۲
نوع مکتب	بیشتر از ۵	۱۸	۵.۶
	دولتی	۱۵۹	۴۹.۵
محل سکونت	خصوصی	۱۶۲	۵۰.۵
	روستا	۳۲	۱۰
تحصیلات پدر	شهر	۲۸۹	۹۰
	بی سواد	۱۲	۳.۷
	با سواد	۳۰	۹.۳
	دوازده پاس	۴۰	۱۲.۵
	چهارده پاس	۶۷	۲۰.۹
	لیسانس	۱۴۲	۴۴.۲
تحصیلات مادر	ماستر	۲۶	۸.۱
	دکتر	۴	۱.۲
	بی سواد	۵۹	۱۸.۴
	با سواد	۵۹	۱۸.۴
	دوازده پاس	۵۸	۱۸.۱
	چهارده پاس	۵۲	۱۶.۲
تحصیلات	لیسانس	۸۷	۲۷.۱
	ماستر	۵	۱.۶

۰.۳	۱	دکتر	
۸۵	۲۷۳	سنی	
۱۳.۴	۴۳	شیعه	مذهب
۱.۶	۵	دیگر	
۲۲.۱	۷۱	اوزبیک	
۱۰.۳	۳۳	پشتون	
۵۰.۲	۱۶۱	تاجیک	قومیت
۱۱.۲	۳۶	هزاره	
۲.۲	۷	سادات	
۴	۱۳	دیگر اقوام	
۱۰.۳	۳۳	بیکار	
۱۷.۱	۵۵	کارمند دولت	
۳۸.۶	۱۲۴	کارمند نهادهای خصوصی	شغل
۳۳.۶	۱۰۸	شغل آزاد	
۰.۳	۱	متقاعد	

منبع: یافته‌های تحقیق

جداول (۳) تا (۷) آمار توصیفی مربوط به متغیر مستقل تحقیق (مشارکت والدین) را ارائه می‌دهد. بر اساس داده‌های جدول ۳ (توزیع فراوانی تماس والدین و معلم)، مشخص شد که ارتباط میان والدین و معلمان عمدتاً به تماس‌های محدود سالانه یا ماهانه اختصاص دارد. حدود ۴۱.۴ درصد والدین یک یا دو بار در سال و ۳۸ درصد تقریباً هر ماه با معلم فرزندشان تماس گرفته‌اند، در حالیکه تماس‌های هفته‌وار بسیار کمتر بوده است. از سوی دیگر، ۴۷ درصد والدین گزارش داده‌اند که معلم تقریباً هر ماه با آنها تماس گرفته است. در خصوص نامه‌نگاری، ۵۱.۴ درصد والدین هیچ‌گاه برای معلم نامه ارسال نکرده‌اند، در حالیکه ۵۰.۲ درصد معلمان یک یا دو بار برای والدین نامه نوشته‌اند. مراجعه‌ی حضوری والدین به مکتب نیز اغلب محدود به یک یا دو بار در سال (۶۵.۴ درصد) بوده است و مراجعه‌ی ماهانه بیشتر نادر بوده‌اند. این نتایج نشان می‌دهد که ارتباط بین والدین و معلمان عمدتاً محدود و در بازه‌های زمانی طولانی انجام می‌شود.

جدول ۳- توزیع فراوانی تماس والدین و معلم

متغیر	سوالات	هرگز	یک یا دو بار در سال	تقریباً هر ماه	تقریباً هر هفته	بیشتر از یک بار در هفته
تعداد دفعات تماس	در سال گذشته، شما با معلم فرزندتان چند بار تماس گرفته‌اید؟	۵۳	۱۳۳	۱۲۲	۱۱	۲
		٪۱۶.۵	٪۴۱.۴	٪۳۸	٪۳.۴	٪۰.۶
تعداد دفعات مراجعه	در سال گذشته، معلم فرزندتان با شما چند مرتبه تماس گرفته است؟	۵۹	۹۹	۱۵۱	۹	۳
		٪۱۸.۴	٪۳۰.۸	٪۴۷	٪۲.۸	٪۰.۹

۲	۸	۳۸	۱۰۸	۱۶۵	در سال گذشته، شما برای معلم فرزندان چند بار نامه نوشته‌اید؟
٪۰.۶	٪۲.۵	٪۱۱.۸	۳۳.۶	٪۵۱.۴	
۱	۳	۲۱	۱۶۱	۱۳۵	در سال گذشته، معلم فرزندان برای شما چند مرتبه نامه نوشته است؟
٪۰.۳	٪۰.۹	٪۶.۵	٪۵۰.۲	٪۴۲.۱	
۵	۷	۵۲	۲۱۰	۴۷	در سال گذشته، شما به مکتب فرزندان چند بار رفته‌اید تا با معلمش صحبت کنید؟
٪۱.۶	٪۲.۲	٪۱۶.۲	٪۶۵.۴	٪۱۴.۶	
٪۲۰.۶	۵۷.۳	٪۱۲.۵	٪۷.۵	٪۲.۲	

## منبع: یافته‌های تحقیق

جدول ۴ نشان می‌دهد که مشارکت والدین در فعالیتهای مکتب غالباً محدود است. ۶۶ درصد والدین یک یا دو بار در سال برای رویدادهای خاص دعوت شده‌اند و ۵۷.۹ درصد نیز در این رویدادها شرکت کرده‌اند. جلسات والدین و معلمان نیز مشابه بوده، به طوری که بیش از نیمی از والدین یک یا دو بار در سال دعوت و شرکت کرده‌اند. در زمینه حمایت‌های مادی، ۳۶.۴ درصد والدین به میزان زیادی وسایل آموزشی ارسال کرده‌اند، در حالی که ۴۲.۴ درصد در فعالیتهای داوطلبانه مانند سیرهای علمی به صورت متوسط مشارکت داشته‌اند. به طور کلی، نتایج نشان می‌دهد که مشارکت والدین در رویدادها و جلسات مکتب غالباً محدود به یک یا دو بار در سال بوده و میزان مشارکت داوطلبانه نیز بیشتر در سطح متوسط و بالا قرار دارد.

جدول ۴ - توزیع مشارکت و فعالیت‌های داوطلبانه والدین در مکتب

متغیر	سوالات	هرگز	یک یا دو بار در سال	تقریباً هر ماه	تقریباً هر هفته	بیشتر از یک بار در هفته
مشارکت و فعالیت‌های داوطلبانه والدین در مکتب	در سال گذشته، شما برای رویدادهای خاص (مانند نمایشگاه کتاب یا سایر برنامه‌ها) چند مرتبه به مکتب فرزندتان دعوت شده‌اید؟	۷۱	۲۱۲	۲۹	۶	۲
		٪۲۲.۱	٪۶۶	٪۹	٪۱.۹	٪۰.۶
	در سال گذشته، شما در رویدادهای خاص (مانند نمایشگاه کتاب یا سایر برنامه‌ها) چند بار در مکتب فرزندتان شرکت کرده‌اید؟	۶۴	۱۸۶	۵۶	۱۲	۳
		٪۱۹.۹	٪۵۷.۹	٪۱۷.۴	٪۳.۷	٪۰.۹
	در سال گذشته، شما چند بار برای حضور در جلسه والدین و معلم دعوت شده‌اید؟	۶۸	۱۷۲	۵۹	۱۴	۸
		٪۲۱.۲	٪۵۳.۶	٪۱۸.۴	٪۴.۴	٪۲.۵
	در سال گذشته، شما چند مرتبه در جلسه والدین و معلم شرکت کرده‌اید؟	۶۲	۱۷۱	۶۸	۱۳	۷
	٪۱۹.۳	٪۵۳.۳	٪۲۱.۲	٪۴	٪۲.۲	
در سال گذشته، شما چند مرتبه در جلسات (انجمن والدین و معلمان) شرکت کرده‌اید؟	۶۸	۱۸۱	۴۸	۱۸	۶	
	٪۲۱.۲	٪۵۶.۴	٪۱۵	٪۵.۶	٪۱.۹	
	هرگز	کم	نه کم و نه زیاد	زیاد	بسیار زیاد	
	تا چه میزان شما وسایل و امکانات مانند کتاب‌ها و دیگر لوازم را به صنف یا مکتب می‌فرستید؟	۲۹	۶۱	۳۵	۷۹	۱۱۷
		٪۹	٪۱۹	٪۱۰.۹	٪۲۴.۶	٪۳۶.۴
	تا چه اندازه شما به صورت داوطلبانه به فعالیت‌های مربوط به مکتب کمک می‌کنید؟ مانند سیر علمی، بازی ورزشی، یا فعالیت‌های دیگر	۲۸	۴۲	۱۳۶	۷۸	۳۷
		٪۸.۷	٪۱۳.۱	٪۴۲.۴	٪۲۴.۳	٪۱۱.۵
		٪۲.۲	٪۷.۵	٪۱۲.۵	۵۷.۳	٪۲۰.۶

منبع: یافته‌های تحقیق

جدول ۵ آمار توصیفی کیفیت رابطه بین والدین و معلمان را ارائه می‌دهد و نشان می‌دهد که ارتباط میان این دو گروه اغلب مثبت است. بیشتر والدین (٪۳۶.۴) به طور قابل توجهی احساس می‌کنند که هنگام بازدید از مکتب فرزندشان از سوی اداره مکتب مورد استقبال قرار می‌گیرند. هم‌چنین، ٪۳۸.۹ والدین اظهار داشته‌اند که از صحبت با معلمان فرزندشان خوشنود هستند. در مورد توجه معلمان به شاگردان، ٪۶۷.۲ والدین معتقدند که معلمان به فرزندشان اهمیت زیادی می‌دهند. علاوه بر این، ٪۶۵.۴ والدین بر این باورند که معلمان تمایل دارند والدین شاگردان را بهتر بشناسند. در زمینه تعاملات، والدین هنگام صحبت با معلمان فرزندشان احساس راحتی بالایی دارند، به طوری که ٪۴۹.۵ آن را در سطح «زیاد» ارزیابی کرده‌اند. هم‌چنین، ٪۴۸.۶ والدین احساس می‌کنند

که معلمان به پیشنهادهای آنها توجه می‌کنند. در نهایت، والدین در زمینه ارائه پیشنهاد یا سؤال از معلمان، ۳۲.۴٪ در سطح «متوسط» و ۳۶.۱٪ در سطح «زیاد» فعالیت دارند. این نتایج نشان‌دهنده وجود تعاملات سازنده بین والدین و معلمان است که می‌تواند به بهبود تحصیل شاگردان کمک کند.

جدول ۵ - توزیع فراوانی کیفیت رابطه بین والدین و معلمان

متغیر	سوالات	هرگز	کم	نه کم و نه زیاد	زیاد	بسیار زیاد
رابطه والدین و معلمان	تا چه حد برای بازدید از مکتب فرزندتان از جانب اداره مکتب استقبال می‌شوید؟	۳۵	۷۳	۳۲	۱۰۴	۷۷
		٪۱۰.۹	٪۲۲.۷	٪۱۰	٪۳۲.۴	٪۲۴
	تا چه میزان از صحبت با معلم فرزندتان لذت می‌برید؟	۳۴	۴۱	۳۹	۱۲۵	۸۲
		٪۱۰.۶	٪۱۲.۸	٪۱۲.۱	٪۳۸.۹	٪۲۵.۵
	تا چه اندازه معلم فرزندتان به فرزند شما اهمیت می‌دهد؟	۲۵	۲۸	۴۶	۱۰۳	۱۱۹
		٪۷.۸	٪۸.۷	٪۱۴.۳	٪۳۲.۱	٪۳۷.۱
	تا چه حد معلم فرزندتان علاقه‌مند است که شما را بیشتر بشناسد؟	۲۹	۳۹	۴۳	۹۴	۱۱۶
		٪۹	٪۱۲.۱	٪۱۳.۴	٪۲۹.۳	٪۳۶.۱
	تا چه میزان احساس راحتی می‌کنید که در مورد فرزندتان با معلمش صحبت کنید؟	۳۲	۲۹	۲۸	۱۵۹	۷۹
		٪۱۰	٪۹	٪۸.۷	٪۴۹.۵	٪۲۲.۷
تا چه اندازه احساس می‌کنید که معلم فرزندتان به پیشنهادهای شما توجه می‌کند؟	۲۲	۴۹	۳۴	۱۵۶	۵۹	
	٪۶.۹	٪۱۵.۳	٪۱۰.۶	٪۴۸.۶	٪۱۸.۴	
تا چه حد از معلم فرزندتان سؤال می‌پرسید یا پیشنهاداتی در مورد فرزندتان ارائه می‌دهید؟	۲۱	۴۲	۱۰۴	۱۱۶	۳۸	
	٪۶.۵	٪۱۳.۱	٪۳۲.۴	٪۳۶.۱	٪۱۱.۸	
	٪۲.۲	٪۷.۵	٪۱۲.۵	٪۵۷.۳	٪۲۰.۶	

منبع: یافته‌های تحقیق

مطابق نتایج جدول ۶، بسیاری از والدین نگرش مثبت نسبت به مکتب فرزندانشان دارند. اکثریت والدین (۳۲.۷٪) در سطح زیاد و ۴۸.۶٪ در سطح بسیار زیاد) معتقدند که مکتب فرزندانشان محیط مناسب و مطلوب برای آنها فراهم می‌کند. هم‌چنین، ۵۷.۶٪ از والدین اذعان دارند که کارکنان مکتب، برای فرزندانشان کارهای مفید و ارزشمندی انجام می‌دهند. در مورد اعتماد به کارکنان مکتب، ۳۱.۸٪ از والدین سطح اعتماد خود را «زیاد» و ۴۲٪ آنرا «بسیار زیاد» ارزیابی کرده‌اند. علاوه بر این، اکثر والدین (۴۲.۴٪ زیاد و ۳۲.۷٪ بسیار زیاد) باور دارند که مکتب فرزندشان نقش مؤثری در آماده‌سازی آنها برای یک آینده موفق ایفا می‌کند. این نتایج نشان‌دهنده نگرش مثبت والدین به نقش مکتب در پیشرفت فرزندانشان است.

جدول ۶- توزیع فراوانی تأیید والدین از مکتب فرزندان

متغیر	سوالات	کاملاً مخالفم	مخالقم	نه مخالف و نه موافق	موافق	کاملاً موافق
تأیید والدین از مکتب فرزندان	تا چه میزان فکر می کنید که مکتب فرزندان جای خوبی برای او است؟	۲۳	۱۳	۲۴	۱۰۵	۱۵۶
		٪۷.۲	٪۴	٪۷.۵	٪۳۲.۷	٪۴۸.۶
	تا چه اندازه کارکنان مکتب فرزندان کارهای خوبی برای فرزند شما انجام می دهند؟	۳۲	۲۸	۲۳	۱۸۵	۵۳
		٪۱۰	٪۸.۷	٪۷.۲	٪۵۷.۶	٪۱۶.۵
	تا چه حد به کارکنان مکتب فرزندان اعتماد دارید؟	۲۴	۲۴	۳۶	۱۰۲	۱۳۵
		٪۷.۵	٪۷.۵	٪۱۱.۲	٪۳۱.۸	٪۴۲
تا چه میزان فکر می کنید که مکتب فرزندان در آماده سازی فرزند شما برای آینده موفق است؟	۲۷	۲۴	۲۹	۱۳۶	۱۰۵	
	٪۸.۴	٪۷.۵	٪۹	٪۴۲.۴	٪۳۲.۷	
		٪۲.۲	٪۷.۵	٪۱۲.۵	۵۷.۳	٪۲۰.۶

منبع: یافته های تحقیق

جدول ۷ نشان می دهد که والدین نقش فعال در حمایت تحصیلی از فرزندان خود ایفا می کنند. اکثر والدین (۴۳.۳٪) به طور قابل توجهی به فرزندان شان در موضوعات درسی کمک می کنند و ۴۳.۹٪ از والدین اطمینان دارند که فرزندان شان تکالیف درسی خود را به خوبی انجام می دهند. با این حال، همراهی والدین برای مراجعه به کتابخانه کمتر است، طوری که ۴۷.۴٪ از والدین در سطح متوسط فرزندان شان را به کتابخانه می برند. این آمار نشان دهنده توجهی والدین به موفقیت تحصیلی فرزندان شان است، هر چند که میزان تشویق در استفاده از منابع اضافی مانند کتابخانه نیاز به توجه دارد.

جدول ۷- توزیع فراوانی حمایت والدین از آموزش فرزندان در خانه

متغیر	سوالات	هرگز	کم	نه کم و نه زیاد	زیاد	بسیار زیاد
حمایت والدین از آموزش فرزندان در خانه	تا چه اندازه به فرزندان در خانه در موضوعاتی که دچار مشکل است کمک می کنید؟	۱۴	۳۵	۶۶	۱۳۹	۶۷
		٪۴.۴	٪۱۰.۹	٪۲۰.۶	٪۴۳.۳	٪۲۰.۹
	تا چه حد فرزندان را به کتابخانه می برید؟	۲۸	۴۰	۱۵۲	۵۸	۴۳
		٪۸.۷	٪۱۲.۵	٪۴۷.۴	٪۱۸.۱	٪۱۳.۴
	تا چه میزان اطمینان حاصل می کنید که فرزندان تکالیف درسی خود را انجام دهد؟	۱۳	۴۶	۷۹	۱۴۱	۴۲
		٪۴	٪۱۴.۳	٪۲۴.۶	٪۴۳.۹	٪۱۳.۱
		٪۲.۲	٪۷.۵	٪۱۲.۵	۵۷.۳	٪۲۰.۶

منبع: یافته های تحقیق

جدول ۸ نشان می‌دهد که ۶۲.۶ درصد والدین بهبود عملکرد تحصیلی فرزندان‌شان را نسبت به سال گذشته گزارش کرده‌اند و ۶۱.۷ درصد معتقدند فرزندان‌شان در امتحانات صنفی نمرات بالاتر از میانگین کسب می‌کنند. ۶۴.۸ درصد والدین تأیید کرده‌اند که فرزندان‌شان در یادگیری مفاهیم جدید سریع‌تر عمل می‌کنند و ۶۳.۶ درصد بیان کرده‌اند که فرزندان‌شان برای هر درس اهداف مشخص دارند. هم‌چنین، ۵۷.۳ درصد والدین تلاش بیشتر فرزندان‌شان برای بهبود عملکرد درسی را مشاهده کرده‌اند. به طور کلی این نتایج نشان می‌دهد که اکثر والدین پیشرفت قابل توجه در عملکرد تحصیلی و یادگیری فرزندان‌شان مشاهده کرده‌اند.

جدول ۸- توزیع فراوانی متغیر پیشرفت تحصیلی

متغیر	سوالات	هیچ کم	خیلی کم	کم	زیاد	خیلی زیاد
در سال جاری، نمرات فرزندان نسبت به سال گذشته تا چه میزان بهبود یافته است؟		۲۴	۲۴	۳۷	۲۰۱	۳۵
		٪۷.۵	٪۷.۵	٪۱۱.۵	٪۶۲.۶	٪۱۰.۹
تا چه حد فرزندان معمولاً در امتحانات صنفی نمرات بالاتر از اوسط صنف کسب می‌کنند؟		۹	۱۷	۵۵	۱۹۸	۴۲
		٪۲.۸	٪۵.۳	٪۱۷.۱	٪۶۱.۷	٪۱۳.۱
معلمان از پیشرفت تحصیلی فرزندان تا چه میزان رضایت دارند؟		۱۹	۲۲	۳۶	۱۴۹	۹۵
		٪۵.۹	٪۶.۹	٪۱۱.۲	٪۴۶.۴	٪۲۹.۶
فرزندان در یادگیری مفاهیم جدید تا چه اندازه سریع‌تر از قبل عمل می‌کنند؟		۲۰	۲۲	۲۹	۲۰۸	۴۲
		٪۶.۲	٪۶.۹	٪۹	٪۶۴.۸	٪۱۳.۱
تا چه اندازه فرزندان هدف مشخصی برای نمرات خود در هر درس دارد؟		۱۳	۲۱	۳۸	۲۰۴	۴۵
		٪۴	٪۶.۵	٪۱۱.۸	٪۶۳.۶	٪۱۴
تا چه حد فرزندان برای بهبود عملکرد در دروس سخت‌تر تلاش بیشتری می‌کنند؟		۷	۲۴	۴۰	۱۸۴	۶۶
		٪۲.۲	٪۷.۵	٪۱۲.۵	٪۵۷.۳	٪۲۰.۶

منبع: یافته‌های تحقیق

یافته‌های توصیفی جدول شماره ۹ نشان می‌دهد که بیشتر والدین از حضور منظم فرزندان خود در مکتب رضایت دارند. ۷۶.۶ درصد والدین تأکید کرده‌اند که فرزندان‌شان بدون دلیل غیبت نداشته‌اند و ۸۳.۲ درصد بیان کرده‌اند که فرزندان‌شان بدون اطلاع مکتب یا صنف را ترک نکرده‌اند. درصد بسیار کمی از غیبت‌های بدون دلیل (۱.۲ درصد) گزارش شده است. هم‌چنین، ۷۹.۴ درصد والدین اظهار داشته‌اند که فرزندان‌شان هیچ‌گونه تذکر یا توصیه‌ای از سوی مکتب دریافت نکرده‌اند. این نتایج نشان‌دهنده نظم و تعهد بالای شاگردان به برنامه‌های آموزشی مکتب است.

جدول ۹- توزیع فراوانی متغیر مشارکت فعال شاگردان

متغیر	سوالات	گزینه ها									
		بسیار زیاد	زیاد	متوسط	کم						
تأثیر مشارکت والدین بر پیشرفت تحصیلی	تا چه میزان فرزندتان در ماه گذشته بدون دلیل غیبت داشته است؟	۰	۴	۷	۶۴	۲۴۶	۰٪	۱.۲٪	۲.۲٪	۱۹.۹٪	۷۶.۶٪
	فرزندتان در طول ماه گذشته بدون اطلاع مکتب یا صنف را چند مرتبه ترک کرده است؟	۰	۱	۳	۵۰	۲۶۷	۰٪	۰.۳٪	۰.۹٪	۱۵.۶٪	۸۳.۲٪
	فرزندتان در ماه گذشته به دلیل مسائل انضباطی یا تخلف از طرف اداره مکتب چند بار تذکر یا توصیه دریافت کرده است؟	۱	۲	۸	۵۵	۲۵۵	۰.۳٪	۰.۶٪	۲.۵٪	۱۷.۱٪	۷۹.۴٪
							۲۰.۶٪	۵۷.۳٪	۱۲.۵٪	۷.۵٪	۲.۲٪

منبع: یافته‌های تحقیق

#### ۴-۲- یافته‌های استنباطی

برای پاسخ‌گویی به فرضیات تحقیق، مدل ساختاری مطابق شکل (۱) بر اساس دو فرضیه‌ی اصلی طراحی شد. این مدل به بررسی روابط میان متغیر مستقل برونزا (مشارکت والدین) و متغیرهای وابسته درونزا (پیشرفت تحصیلی و مشارکت فعال شاگردان) می‌پردازد. توضیحات بیشتر مربوط به متغیرهای پنهان درونزا و برونزا در معادلات ساختاری در جدول (۱۰) ارائه شده است.

جدول ۱۰- مشخصات مربوط به متغیرهای پنهان درونزا و برونزای معادلات ساختاری

نماد	متغیرهای پنهان برونزا	نماد	متغیرهای پنهان درونزا
Ach	پیشرفت تحصیلی	FPTC	فراوانی تماس والدین و معلم
SE	مشارکت فعال	PIVS	مشارکت و فعالیت‌های داوطلبانه والدین در مکتب
		QRPT	کیفیت رابطه بین والدین و معلم
		PECS	تأیید والدین از مکتب فرزندان
		PSCEH	حمایت والدین از آموزش فرزندان در خانه

بر اساس مدل تحقیق در حالت استاندارد (شکل ۲)، بارهای عاملی مشاهده‌شده در تمامی عوامل بزرگ‌تر از ۰.۳ هستند که نشان‌دهنده همبستگی قابل قبول بین متغیرهای پنهان و متغیرهای قابل مشاهده است.

هم‌چنین، همان‌طوری که در جدول (۱۱) نشان داده شده است، شاخص‌های تطابق یا برازش مختلف مورد بررسی قرار گرفته‌اند، از جمله:  $SRMR = 0.05$ ,  $TLI = 0.943$ ,  $CFI = 0.953$ . تمام این مقادیر در محدوده‌ی معیارهای پیشنهادشده قرار دارند که بیانگر برازش مطلوب مدل هستند. این نتایج نشان می‌دهند

که مدل دقت بالایی در پیش‌بینی روابط ساختاری دارد و مدل معادلات ساختاری فرضی به‌طور کلی با داده‌ها سازگار است.

جدول ۱۱ - نتایج میزان انطباق مدل ساختاری با شاخص‌های برازش

شاخص	CFI	TLI	SRMR	RMSEA
معیار پیشنهاد شده	$\leq 0.90$	$\leq 0.90$	$\leq 0.08$	$\leq 0.08$
معیار گزارش شده	۰.۹۵۳	۰.۹۴۳	۰.۰۵	۰.۰۴۹

منبع: یافته‌های تحقیق

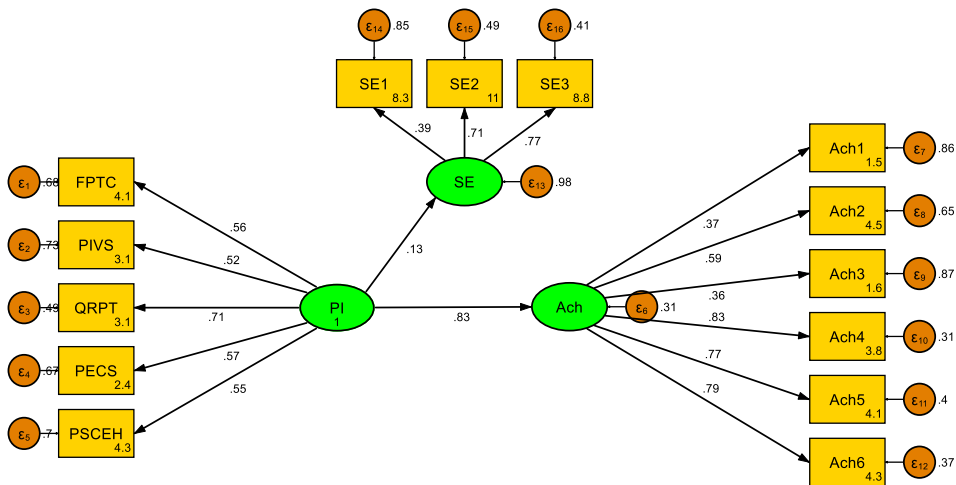

شکل (۱): مدل ساختاری برازش یافته تحقیق در حالت ضرائب استاندارد

نتایج مدل ساختاری گزارش شده در جدول (۱۱) نشان می‌دهد که مشارکت والدین تأثیر مثبت و معناداری بر پیشرفت تحصیلی شاگردان دارد. به‌طور مشخص، با افزایش هر یک واحد در سطح مشارکت والدین، سطح پیشرفت تحصیلی شاگردان به میزان ۰.۸۳۳۴ واحد در سطح خطای ۱ درصد افزایش می‌یابد. بنابراین، شواهد کافی برای رد فرضیه اول وجود ندارد. هم‌چنین، نتایج این جدول نشان می‌دهد که مشارکت والدین تأثیر مثبت و معناداری بر مشارکت فعال شاگردان نیز دارد. به این معنا که با افزایش هر یک واحد در سطح مشارکت والدین، میزان مشارکت فعال شاگردان ۰.۱۲۶۹ واحد (تقریباً ۰.۱۳ واحد) افزایش می‌یابد. با این حال، این رابطه در سطح متعارف ۵ درصد از نظر آماری معنادار نیست ( $p = 0.08$ )، بلکه تنها در سطح خطای ۱۰ درصد معنادار می‌باشد. از این رو، فرضیه دوم با احتیاط و در سطح اطمینان پایین‌تر مورد حمایت قرار می‌گیرد.

جدول ۱۱ - ضرایب رگرسیونی مدل ساختاری

فرضیه‌ها	ضرایب استاندارد	خطای معیار	مقادیر آماره z	سطح معنی داری
<b>فرضیه اول:</b> مشارکت والدین (PI) ← + پیشرفت تحصیلی (Arch)	۰.۸۳۳۴	۰.۰۳۵۱	۲۳.۷۳	۰.۰۰۰
<b>فرضیه دوم:</b> مشارکت والدین (PI) ← + مشارکت فعال (SE)	۰.۱۲۶۹	۰.۰۷۲۴	۱.۷۵	۰.۰۸

منبع: یافته‌های تحقیق

## ۵ - بحث

این مطالعه با هدف بررسی تأثیر مشارکت والدین بر پیشرفت تحصیلی و مشارکت فعال شاگردان در مکاتب دولتی و خصوصی شهر مزار شریف انجام شد. نتایج تحلیل مدل ساختاری به وضوح نشان داد که مشارکت والدین نقش کلیدی و معناداری در بهبود عملکرد تحصیلی شاگردان ایفا می‌کند. یافته‌ها حاکی از آن هستند که با افزایش سطح مشارکت والدین، پیشرفت تحصیلی فرزندان به طور قابل توجه بهبود می‌یابد. این موضوع نشان‌دهنده اهمیت ایجاد محیط حمایت‌گرا و تشویق‌کننده توسط والدین برای تقویت یادگیری و عملکرد تحصیلی فرزندان است. این نتیجه با مطالعات متعددی از جمله منساه و همکاران<sup>۱</sup> (۲۰۲۴)، لورا اسموکوسکا<sup>۲</sup> (۲۰۲۰)، بنر و همکاران<sup>۳</sup> (۲۰۱۶)، ماهورو و هونگی<sup>۴</sup> (۲۰۱۶) و بسیاری از مطالعات دیگر هم‌خوانی دارد، که همه بر نقش مؤثر مشارکت والدین در پیشرفت تحصیلی شاگردان تأکید کرده‌اند.

هم‌چنان، نتایج نشان داد که مشارکت والدین تأثیر مثبت و معناداری بر مشارکت فعال شاگردان دارد. به عبارت دیگر، والدین که به طور فعال در فرآیند تحصیلی فرزندان خود مشارکت دارند، با تقویت مسئولیت‌پذیری و ایجاد انگیزه در فرزندان، به افزایش رفتارهای مسئولانه یا مشارکتی آن‌ها کمک می‌کنند. این یافته با تحقیقات پیشین از جمله مطالعات کریستسنس و همکاران<sup>۵</sup> (۱۹۹۲)، اپستین<sup>۶</sup> (۱۹۹۶)، پاولسون<sup>۷</sup> (۱۹۹۴) و عبدالفتاح<sup>۸</sup> (۲۰۰۶) هم‌راستا است که نشان داده‌اند مشارکت والدین در آموزش با افزایش مشارکت فعال شاگردان رابطه معناداری دارد.

<sup>1</sup> Mensah & et al

<sup>2</sup> Smokoska

<sup>3</sup> Benner & et al

<sup>4</sup> Mahuro & Hungi

<sup>5</sup> Christenson & et al

<sup>6</sup> Epstein

<sup>7</sup> Paulson

<sup>8</sup> Abd-El-Fattah

## ۵-۱- محدودیت‌های تحقیق

با وجود اهمیت یافته‌های این تحقیق، برخی محدودیت‌ها باید مورد توجه قرار گیرند. نخست، عدم توازن جنسیتی میان پاسخ‌دهندگان یکی از محدودیت‌های اصلی این مطالعه محسوب می‌شود؛ به گونه‌ای که ۸۸.۵ درصد اشتراک‌کنندگان را پدران تشکیل می‌دهند. از آنجا که مشارکت والدین ممکن است میان مادران و پدران از نظر شیوه‌ی ارتباط، حمایت آموزشی و تعامل با مکتب متفاوت باشد، این عدم توازن می‌تواند قابلیت تعمیم یافته‌ها را به تمام والدین محدود سازد. این موضوع هم‌چنین ممکن است بازتابی از هنجارهای فرهنگی و اجتماع محلی در افغانستان باشد؛ جایی که پدران معمولاً نسبت به مادران دسترسی بیشتری برای اشتراک در سروی‌های رسمی و تعاملات مرتبط با مکتب دارند. بنابراین پیشنهاد می‌کنیم که مطالعات آینده از یک نمونه با تعادل جنسیتی بیشتر استفاده کنند تا درک جامع‌تری از مشارکت والدین ارایه دهند.

دوم، استفاده از روش نمونه‌گیری در دسترس (Convenience Sampling) ممکن است تعمیم نتایج تحقیق را به کل جامعه محدود سازد؛ زیرا احتمال دارد نمونه انتخاب‌شده نماینده کامل تمام والدین در مکاتب دولتی و خصوصی نباشد. بنابراین، پیشنهاد می‌شود تحقیقات آینده از روش‌های نمونه‌گیری تصادفی یا طبقه‌بندی استفاده کنند تا میزان تعمیم‌پذیری یافته‌ها افزایش یابد.

سوم، داده‌های مربوط به پیشرفت تحصیلی و مشارکت فعال شاگردان ذریعه پرسش‌نامه از والدین جمع‌آوری شده است که ممکن است تحت تأثیر سوگیری‌های فردی یا برداشت‌های ذهنی پاسخ‌دهندگان قرار گرفته باشد. از این رو، پیشنهاد می‌شود در مطالعات آینده از روش‌های چندگانه گردآوری داده‌ها، مانند استفاده از سوابق رسمی مکاتب، گزارش معلمان و مشاهده مستقیم، برای افزایش دقت و اعتبار یافته‌ها استفاده شود.

## ۶- نتیجه‌گیری

مشارکت فعال والدین در فرآیند تحصیلی فرزندان، که در این مطالعه شامل تماس‌های منظم و مستمر والدین با معلمان، مشارکت در فعالیت‌های داوطلبانه مکتب، کیفیت رابطه بین والدین و معلمان، تأیید والدین از مکتب فرزندان‌شان و حمایت از آموزش در خانه می‌باشد، علاوه بر بهبود پیشرفت تحصیلی، موجب افزایش انگیزه و مشارکت فعال شاگردان در فعالیت‌های آموزشی نیز می‌شود. والدین با ایجاد محیط حمایتی و تشویق‌کننده در خانه و مدرسه، انگیزه و مسئولیت‌پذیری فرزندان خود را تقویت کرده و به ارتقای عملکرد تحصیلی و افزایش مشارکت فعال آن‌ها در مکتب کمک کنند. این نتایج با مطالعات پیشین هم‌راستا بوده و تأکید می‌کند که نقش والدین در موفقیت تحصیلی و بهبود مشارکت فعال (شامل حضور منظم، انضباط رفتاری و تعامل اجتماعی) فرزندان، امری حیاتی است که نباید نادیده گرفته شود.

## ۷ - پیشنهادها

- با توجه به یافته‌ها و بحث‌های مطرح شده در این مطالعه، پیشنهادهای زیر برای سیاست‌گذاران و مسئولان تصمیم‌گیری در حوزه تعلیم و تربیه قابل توجه و اجرایی هستند:
۱. برگزاری دوره‌های آموزشی برای والدین: برنامه‌های آموزشی برای والدین برگزار گردد تا آن‌ها را با اهمیت مشارکت در تحصیل فرزندان و روش‌های حمایتی آشنا کند.
  ۲. ایجاد ارتباط مستمر میان والدین و مکتب: کانال‌های ارتباطی مؤثر، مانند جلسات مشاوره و گزارش‌های آنلاین، برای اطلاع‌رسانی پیشرفت تحصیلی و وضعیت حضور شاگردان فراهم گردد.
  ۳. تشویق والدین به مشارکت در فعالیتهای مکتب: فرصت‌هایی برای والدین جهت مشارکت در فعالیتهای مکتب، مانند شوراهای مکتب، محفل و مجالس، ایجاد شود.
  ۴. برنامه‌های حمایتی برای افزایش مشارکت فعال شاگردان: برنامه‌های ویژه‌ای برای کاهش غیبت و بی‌انضباطی شاگردان با همکاری والدین و معلمان طراحی و اجرا گردد.

## منابع

- تقی پور، مهدیه و عبدالحی داوود. (۱۳۹۷). بررسی رابطه سواد والدین و پیشرفت تحصیلی شاگردان، تهران: پنجمین همایش ملی پژوهش‌های مدیریت و علوم انسانی در ایران.
- حیدرزاده، سید محمد حسین و مرتضی جاوید پور. (۱۴۰۱). تأثیر انگیزش و پشتیبانی خانواده بر عملکرد تحصیلی شاگردان، تهران: سیزدهمین همایش ملی پژوهش‌های مدیریت و علوم انسانی در ایران.
- سپهر، خوانچه، سینا و قادری، صلاح الدین. (۱۴۰۳). نقش والدین در پیشرفت تحصیلی دانش آموزان: بررسی تأثیر مشارکت خانواده در فرآیند یادگیری. اولین همایش بین‌المللی تحولات نوین در علوم تربیتی، روانشناسی و آموزش.
- قبادی‌فرزان، محمد حسین. (۱۴۰۱). نقش والدین در مدیریت و ارتقاء یادگیری و پیشرفت تحصیلی شاگردان ابتدایی، ایران-گرجستان: سومین کنفرانس بین‌المللی مدیریت و صنعت.
- کرد، علی. (۱۴۰۲). بررسی میزان اثر بخشی والدین بر روند تحصیلی شاگردان، تهران: چهاردهمین همایش ملی پژوهش‌های مدیریت و علوم انسانی در ایران.
- Abd-El-Fattah, S. M. (2006). Effects of family background and parental involvement on Egyptian adolescents' academic achievement and school disengagement: A structural equation modelling analysis. *Social Psychology of Education*, 9(2), 139-157.
- Benner, A. D., Boyle, A. E., & Sadler, S. (2016). Parental involvement and adolescents' educational success: The roles of prior achievement and socioeconomic status. *Journal of Youth and Adolescence*, 45(6), 1053-1067.
- Bronfenbrenner, U. (1986). Ecology of family as a context for human development: Research perspectives. *Development Psychology*, 22, 723-742.
- Cepada, C. M. P., & Grepon, B. G. S. (2020). Absenteeism and parental involvement in home and school among middle school students of public school in Northern Mindanao, Philippines: Basis for intervention. *Asian Journal of Educational Research*, 8(2), 17-37.
- Christenson, S. L., Rounds, T., & Gorney, D. (1992). Family factors and student achievement: An avenue to increase students' success. *School Psychology Quarterly*, 7(3), 178.
- Cook, T. (2021). Parental involvement and its impact on student academic achievement. *Journal of Graduate Education Research*, 2(1), 7.
- Epstein, J. L. (1996). Advances in Family, Community, and School Partnerships. *Community Education Journal*, 23(3), 10-15.
- Fan, W., & Williams, C. M. (2010). The effects of parental involvement on students' academic self-efficacy, engagement, and intrinsic motivation. *Educational Psychology: An International Journal of Experimental Educational Psychology*, 30(1), 53-74.
- Galal-El-Dean, M. (1994). Parents and teachers effects on high school students' achievement motivation. Unpublished doctoral dissertation, University of Missouri, Missouri, USA.
- Galloway, A (2005) Non-probability sampling. *Encyclopedia of Social Measurement*, 859-864.

- Habyarimana, J. D., & Andala, H. O. (2021). Parental involvement and students' discipline in twelve years basic education schools in Rwanda: A case study of Nyarugenge district. *Journal of Education*, 4(1), 33-52.
- Hair, J., Anderson, R., Tatham, R., & Black, W. (1998). *Multivariate data analysis* (4th ed.). Englewood Cliffs, NJ: Prentice-Hall.
- Mahuro, G. M., & Hungi, N. (2016). Parental participation improves student academic achievement: A case of Iganga and Mayuge districts in Uganda. *Cogent Education*, 3(1), Article 1264170
- Manamela, L. M. (2015). *The role of parental involvement in improving discipline in secondary schools of the Kgakotlou Circuit*. [Master's dissertation, University of South Africa]. UNISA Institutional Repository. <https://core.ac.uk/display/43178316>
- McNeal, R. B., Jr. (2014). Parent involvement and student performance: The influence of school context. *Educational Research and Policy Practice*, 13(2), 115–134.
- Mensah, R. O., Acquah, A., & Mensah, D. Y. (2024). Investigating the impact of home factors on junior high school girls' academic performance in peri-urban areas: A case study of Dome cluster of schools. *Cogent Education*, 11(1).
- Ndwandwe, N. D. (2023). Parental involvement and academic achievement: Voices of role-players in secondary schools in Mpumalanga, South Africa. *Research in Social Sciences and Technology*, 8(4), 237–256. <https://doi.org/10.46303/ressat.2023.41>.
- Paulson, S. E. (1994). Relations of parenting style and parental involvement with ninth-grade students' achievement. *The Journal of Early Adolescence*, 14(2), 250-267.
- Smokoska, L. (2020). *An investigation of parental involvement and student academic achievement in middle school* (Master's thesis). Eastern Illinois University. <https://thekeep.eiu.edu/theses/4786>
- Van Deventer, I. & Kruger, AG (Eds), 2009. *An educator's guide to school management skills*. Pretoria: Van Schaik.
- Wilson, C. (2013). *Interview techniques for UX practitioners: A user-centered design method*. Newnes.